



Машины

Тандемные катки ARX 1.5 - 4.5 т.

www.ammann-group.com

ARX 12 - 45 Дорожные вибрационные катки

Возможности уплотнения

3 платформы - 8 моделей - 13 версий

Платформа ARX1 объединяет в себе 3 модели катков с рабочей массой от 1,4 до 1,6 тонн и шириной уплотнения от 82 до 100 см. Машины подходят для уплотнения небольших участков асфальта и гравия.

На базе платформы ARX2 выпускаются наиболее востребованные малые тандемные катки ARX 23 и ARX 26 (2,3 – 2,6 т с рабочей шириной 100 и 120 см). Это лучшее соотношение Цена - Качество – Производительность на рынке.

Тип	Масса -CECE	Шир. вальца	Вибосила
	кгс	мм	кН
ARX12	1475	820	23
ARX16	1520	900	23
ARX16 K	1460	900	23
ARX20	1570	1000	24
ARX23	2250	1000	41
ARX23 K	2045	1000	41
ARX26	2460	1200	47
ARX26 K	2250	1200	47
ARX36	3725	1300	50
ARX40	4125	1300	52
ARX40 K	4055	1300	52
ARX45	4650	1380	55
ARX45 K	4325	1380	55



ARX 12/ 16/ 20 (версии с открытыми вальцами) и ARX 23/ 26/ 36/ 40/ 45

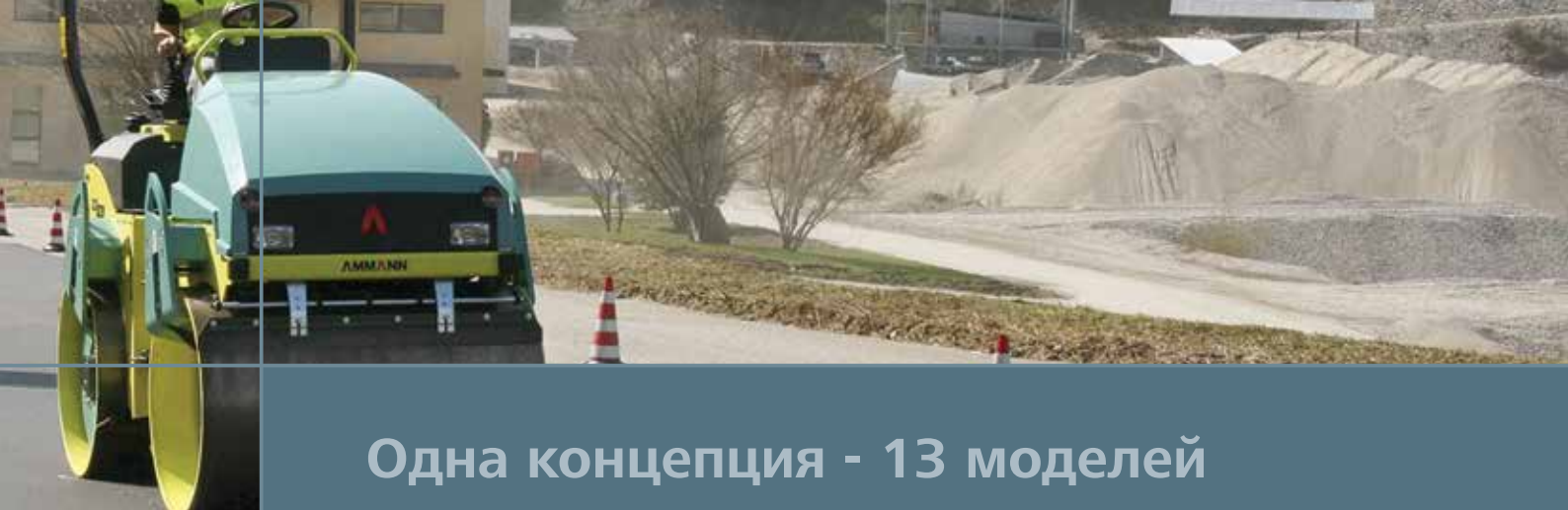

Одна концепция - 13 моделей



Наилучшая производительность уплотнения

Платформа ARX4 – это тяжелые тротуарные катки ARX36, 40 и 45. Машины демонстрируют выдающиеся результаты уплотнения, подходят для средних объемов работ по асфальту или подстилающим слоям дорожного покрытия из гравия, песка и смешанных грунтов.

Благодаря большому диаметру вальцов данные модели обладают наилучшим показателем уплотнения на рынке.







ARX1 – Односторонняя подвеска



ARX2-4 – смещение вальцов



Комбинированная версия

Тандемная версия

Серия ARX состоит из 8 моделей тандемных катков с рабочей шириной 820 – 1380 мм, разработанных для уплотнения асфальта и грунтов.

Все модели характеризуются оптимальным дизайном с точки зрения эксплуатации и экономической эффективности, основанным на трех платформах. Новая концепция гидравлики в сочетании с современным дизельным двигателем Yanmar позволяет нам получить значительное увеличение эффективности. Это дает возможность работать при более низких оборотах двигателя, эффективно уменьшая расход топлива и уровень шума.

Отлично разработанная платформа оператора с виброизоляцией, простая и понятная панель управления, многофункциональный рычаг управления, наряду с комфортабельным сиденьем образуют единое целое, что будет приветствовать любой оператор не только по эргономическим причинам.



Комбинированная версия

Катки ARX также предлагаются как сочетание тандемных вибрационных и пневмошинных статических катков в следующих моделях: ARX16K, 23K, 26K, 40K и 45K.

Комбинированная модель имеет дополнительный бак с системой орошения шин. Управление системой орошения осуществляется отдельным ручным переключателем. Стандартный интервальный переключатель позволяет подавать жидкость оптимально для каждого участка асфальта и экономить воду и эмульсию.

Модель с односторонней подвеской

Тандемные вибрационные катки ARX12 - 20 поставляются стандартно с односторонней подвеской вальцов с приводом и вибрацией на оба вальца. Данная конструкция позволяет вальцу выполнять уплотнение вплотную к стене. Более не нужна дополнительная работа по уплотнению оставленной полосы, для которой необходимо дополнительное уплотнительное оборудование.



40 мм Смещение вальцов



Вибрационные катки ARX – Одна концепция

Характеристики и достоинства



Операторы оказали влияние

При создании серий ARX потребности операторов являлись ключевыми при проектировании платформ. Нашими стандартными эргономическими критериями при разработке безопасного, комфортабельного и продуктивного рабочего места являются:

- Платформа оператора, изолированная от вибрации
- Полностью регулируемое сиденье с боковым смещением
- Лучший обзор кромок вальца благодаря узкой конструкции рамы
- Четкое, простое и надежное расположение всех дисплеев, переключателей и кнопок.



Лучший обзор на валец



Техника - Безопасность - Комфорт

Характеристики и преимущества



Система вибрации и орошения

- Мощная система вибрации с 2 частотами
- Большой диаметр валцов для отличного уплотнения асфальта
- Большой резервуар с водой для длительного использования
- Система орошения водой с нагнетательным насосом; интервальный таймер и 3 степени фильтрации
- AVC - Ammann Vibration Control – автоматическое управление вибрацией
- 2 амплитуды вибрации для ARX36, 40, 45

Комфорт и безопасность оператора

- Высочайший уровень комфорта оператора обеспечивается:
 - Смонтированной на резиновых опорах платформе оператора, изолированной от шасси
 - Регулируемым сиденьем
 - Смещаемым поперек сиденьем (ARX23-45)
- Стандартной кнопке аварийной остановки

Транспорт

- Складной ROPS для лучшей транспортировки
- 4 больших передних и задних буксирных петли
- Центральная точка для подъема на ARX12-26

Выбросы и расход топлива

- Современная технология дизельного двигателя Yanmar с низким потреблением топлива и уровнем выбросов
- В качестве опции разлагаемое микроорганизмами масло.

Сервис

- Благодаря большому открывающемуся капоту двигателя обеспечивается оптимальный доступ с одной стороны для ежедневного сервисного обслуживания.
- Не нуждающееся в обслуживании шарнирное соединение = в течение всего срока службы машины смазка не нужна
- Простые и надежные электрические цепи с реле вместо печатных плат



Легкое управление и безопасная транспортировка



Удобное расположение приборной панели



4 проушины для безопасного крепления на прицепе /грузовике



Отличный доступ при обслуживании благодаря откидному капоту двигателя



Центральная точка подъема на ARX1 (стандартно)
ARX2 (опция)



Мощный

Оптимальные результаты уплотнения благодаря:

- Высокому крутящему моменту дизельного двигателя Yanmar с водяным охлаждением
- 2 рабочим скоростям
- 2 частотам с 2 центробежными силами
- Вибрации на одном или двух вальцах с полным приводом
- Большому диаметру вальца
- Сбалансированной распределенной массе
- Большому некорродирующему резервуару для воды
- Многократной фильтрации воды
- 2 скребкам на вальце

Простота в эксплуатации

Высокий комфорт эксплуатации вследствие:

- Простой в эксплуатации инструментальной панели
- Малого радиуса поворота
- Компактных транспортных размеров
- Плавного трогания и реверсирования машины электрическим рычагом управления движением
- Смонтированной на резине платформе оператора

Простота технического обслуживания

Требуется лишь минимальное техническое обслуживание:

- Подшипники смазаны на весь срок службы
- Центральная точка сочленения с тефлоновым покрытием; смазана на весь срок службы
- Капот двигателя можно открыть полностью
- Прямой доступ к точкам обслуживания, расположенным с одной стороны катка
- Внешние сливные пробки для быстрой замены жидкостей
- Водяные фильтры и форсунки легко доступны

Безопасный

Высокие стандарты безопасности

- CE-Пакет: Складной ROPS, аварийная остановка, комфортабельное сиденье с ремнем безопасности и выключателем, вмонтированным в сиденье оператора
- Эргономичная панель управления
- Отличный обзор на вальцы Защита машины от вандалов с установкой замка на:
 - панели управления
 - капоте двигателя
 - резервуаре с жидкостью
 - резервуаре с водой

Подходящий

Серия катков ARX основана на модульной концепции, позволяющей:

- модификацию машины в соответствии со специальными требованиями пользователя
- оптимизацию управления запасными частями благодаря широкой унификации деталей между различными моделями ARX





стандартно запираемый топливный бак



Складной ROPS для легкой транспортировки



2-й дополнительный рычаг

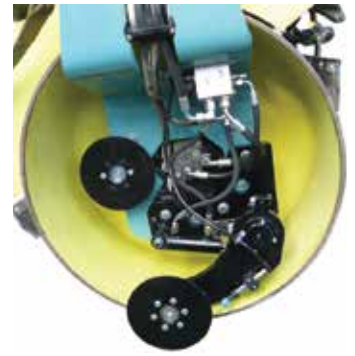

Обрезчик кромки

Стандарт

- Вибрация и привод на оба вальца
- Панель управления с кнопкой аварийной остановки
- Интервальная система орошения под давлением
- Автоматическое управление вибрацией
- Боковое сдвижное сиденье на ARX23-45
- Центральная петля для подъема (опция на ARX 2)
- 2 рабочих частоты
- Гидравлические диагностические разъемы

Дополнительно

- SE-комплект со складным ROPS и рабочими фарами
- Дорожное освещение
- Тент
- Термометр для асфальта (только на ARX4)
- Сигнал заднего хода
- Выключатель аккумуляторной батареи
- Центральная петля для подъема (только на ARX 2)
- Комплект широких шин ARX 26 комби
- АТС - управление тягой (только на ARX 2 + 4)
- Подлокотники
- Второй рычаг привода, слева
- Обрезчик кромки, вкл. многофункциональный рычаг
- Гидравлическое масло, разлагаемое микроорганизмами
- Вальцы в линию (только на ARX 1)
- Цвет по желанию заказчика

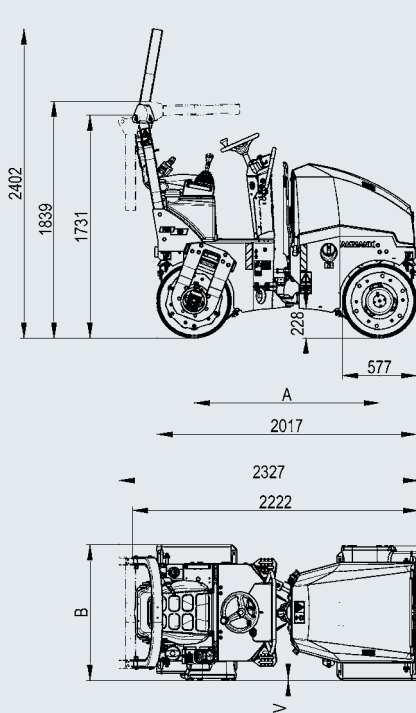

10355037 -

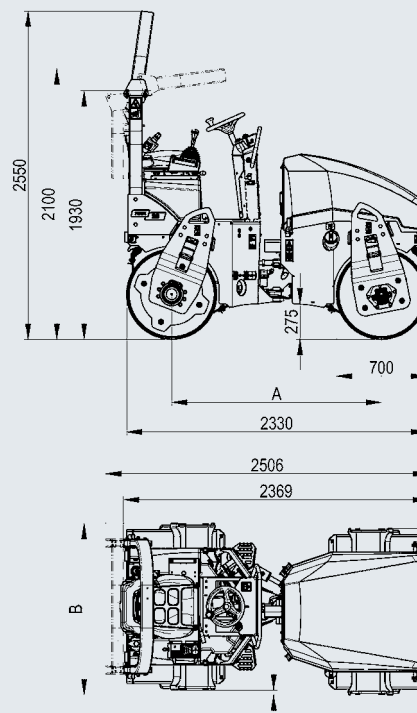

10338852 -

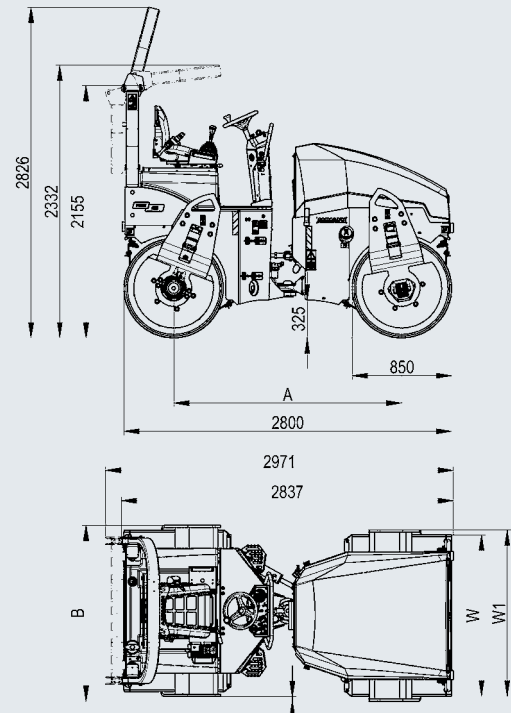

10370920 -

	ARX12	ARX16	ARX16K	ARX20	ARX23	ARX26	ARX23K	ARX26K	ARX36	ARX40	ARX45	ARX40K	ARX45K
A	1440	1440	1475	1440	1630	1630	1653	1653	1950	1950	1950	2008	2008
B	874	952	947	1054	1129	1334	1089	1294	1423	1423	1503	1463	1463
W	820	900	900	1000	995	1200	995	1200	1300	1300	1380	1300	1380
W1	865	947	947	1046	1042	1247	1042	1247	1341	1341	1421	1341	1421
V	9	5	-	8	-	-	-	-	-	-	-	-	-

Размеры в мм



Технические данные и спецификации

Серия ARX		ARX 12	ARX 16	ARX16 K	ARX20	ARX 23	ARX 23 K	ARX 26	ARX 26 K	ARX 36	ARX 40	ARX 40 K	ARX 45	ARX 45 K	
Вес															
Рабочая масса СЕСЕ	кг	1475	1520	1460	1570	2250	2045	2460	2250	3725	4125	4055	4650	4325	
Макс. рабочая масса	кг	1700	1700	1700	1700	2550	2550	2650	2650	4300	4700	4700	5100	5100	
Статич. линейная нагрузка	кг/см	9	8,4	8,4	7,9	11,3	11,3	10,3	10,3	14,3	15,8	15,8	16,8	16,8	
Нагрузка на колесо	кг	-	-	183	-	-	251	-	260	-	-	512	-	541	
Французская классификация		PV2	PV2	PV2	PV2	PV3	PV3	PV3	PV3	PV3	PV4	PV4	PV4	PV4	
Валец															
Ширина	мм	820	900	900	1000	1000	1000	1200	1200	1300	1300	1300	1380	1380	
Смещение вальцов	мм	50	50	0	50	40	0	40	0	40	40	-	40	-	
Ширина уплотняемой полосы	мм	870	950	900	1050	1040	1000	1240	1200	1340	1340	1300	1420	1380	
Диаметр	мм	575	575	575	575	700	700	700	700	850	850	850	850	850	
Толщина обечайки	мм	13	13	13	13	13	13	13	13	17	17	17	17	17	
Кол-во пневмошин		-	-	4	-	-	4	-	4	-	-	4	-	4	
Типоразмер шины		-	-	8/60-15	-	-	8/60-15	-	8/60-15	-	-	10.5/80-16	-	10.5/80-16	
Ширина пневмовальца	мм	-	-	890	-	-	970	-	1170	-	-	1275	-	1275	
Двигатели															
Двигатель (дизельный, с водяным охлаждением)		YANMAR 3TNV76				YANMAR 3TNV88				YANMAR 4TNV88					
Класс эмиссии		--- /EPA 4				EuroMot3A/EPA Inter 4				EuroMot3A/EPA Inter 4					
Мощность по ISO 3046	кВт/л.с.	15.0/20.4				22.5/30.6				30.0/40.8					
Кол-во цилиндров/объем	см. куб.	3 cyl/1116				3 cyl/1642				4 cyl/2189					
Рабочие обороты	об/мин	2.100/2.400				2.100/2.400				2.400					
Скорость движения	км/час	0 - 8				0 - 10				0 - 10					
Преод. подъем с/без вибрации	%	30/40				30/40				30/40					
Электрическая система															
Напряжение/Емкость	В/Ач	12/77				12/77				12/77					
Управление															
Внутр. радиус разворота	мм	2165	2125	2125	2075	2350	2250	2250	2250	2581	2581	2581	2621	2621	
Угол излома/качания рамы	+/-°	31/5	31/5	31/5	31/5	32/8	32/8	32/8	32/8	32/8	32/8	32/8	32/8	32/8	
Вибросистема															
Амплитуда	мм	0,5	0,5	0,5	0,45	0,42	0,45	0,42	0,45	0,360.55	0,360.55	0,340.55	0,360.55	0,340.55	
Частота при 2100/2400 об/мин	Гц	58/66	58/66	58/66	58/66	58/66	58/66	58/66	58/66	45/57	45/57	45/57	45/57	45/57	
Центробежная сила макс.	кН	23	23	23	24	41	41	47	47	50	52	52	55	55	
Ёмкости															
Бак для орошения	л	110	110	110	110	200	200	200	200	350	350	350	350	350	
Бак для эмульсии	л	-	-	10	-	-	12	-	12	-	-	18	-	18	
Гидробак	л	16	16	16	16	16	16	16	16	37	37	37	37	37	
Топливный бак	л	26	26	26	26	40	40	40	40	59	59	59	59	59	

Australia: Ammann Australia Pty. Ltd. | Narangba 4504

Austria: Ammann Austria GmbH | 4114 Neuhaus

Brazil: Ammann do Brasil | CEP: 94180-452 Gravataí/RS

Bulgaria: Ammann Bulgaria | 1700 Sofia

China: Ammann Construction Machinery Shanghai Co. Ltd. | Shanghai 201700

Czech Republic: Ammann Czech Republic a.s. | 54901 Nové Město nad Metují

Ammann Asphalt GmbH | 60200 Brno

France: Ammann France SAS | 94046 Créteil/Cedex

Germany: Ammann Asphalt GmbH | 31061 Alfeld (Leine)

Ammann Verdichtung GmbH | 53773 Hennef

Ammann Elba Beton GmbH | 76275 Ettlingen

India: Ammann Apollo India Private Ltd. | Ahmedabad 380 009

Indonesia: Ammann South East Asia | Jakarta 11530

Italy: Ammann Italy S.p.A. | 37012 Bussolengo

Kazakhstan: Ammann Kazakhstan LLP | Almaty 050051

Netherlands: Ammann Benelux B.V. | 7730 SK Ommen

Poland: Ammann Polska sp.z.o.o. | 02-230 Warszawa

Romania: Ammann Group Romania S.R.L. | 060233 Bucharest

Russia: Ammann Russia o.o.o. | 127 473 Moscow

Singapore: Ammann Singapore Pte. Ltd. | 307591 Singapore

Spain: Ammann Iberia S L | Madrid

South Africa: Ammann Construction Machinery South Africa | Benoni 1500

Sweden: Ammann Scandinavia | 211 20 Malmö

Switzerland: Ammann Switzerland Ltd. | 4901 Langenthal

Avesco AG | 4901 Langenthal

Turkey: Ammann Teknomak A.S. | Ankara 06370

Ukraine: OOO Ammann Ukraine | 03150 Kiev

United Arab Emirates: Ammann NME FZE | Dubai

United Kingdom: Ammann UK Ltd. | Warwickshire CV37 0TY

USA: Ammann America Inc. | Ponte Vedra | Florida 32082

Detailed information can be found at: www.ammann-group.com

